

STIHL®

STIHL SG 31

Manual de instrucciones
Instruções de serviço



Ⓔ Manual de instrucciones
1 - 18

Ⓕ Instruções de serviço
19 - 36

Índice

Notas relativas a este manual de instrucciones	2
Indicaciones relativas a la seguridad y técnica de trabajo	2
Completar la máquina	6
Elementos de mando	7
Poner la máquina en servicio	9
Llenar el depósito de caldo	10
Rociar	10
Tras el rociado	11
Guardar la máquina	11
Comprobación y mantenimiento por el usuario	12
Instrucciones de mantenimiento y conservación	14
Componentes importantes	15
Datos técnicos	16
Accesorios especiales	16
Subsanar irregularidades de funcionamiento	17
Indicaciones para la reparación	18
Gestión de residuos	18
Declaración de conformidad CE	18

Distinguidos clientes:

Muchas gracias por haber depositado su confianza en un producto de calidad de la empresa STIHL.

Este producto se ha confeccionado con modernos procedimientos de fabricación y amplias medidas para afianzar la calidad. Procuramos hacer todo lo posible para que usted esté satisfecho con este producto y pueda trabajar con él sin problemas.

En el caso de que tenga usted alguna pregunta sobre este producto, diríjase a su distribuidor STIHL o directamente a nuestra empresa de distribución.

Atentamente



Dr. Nikolas Stihl

Notas relativas a este manual de instrucciones

Símbolos gráficos

Todos los símbolos gráficos existentes en la máquina están explicados en este manual de instrucciones.

Marcación de párrafos de texto

ADVERTENCIA

Advertencia de peligro de accidente y riesgo de lesiones para personas y de daños materiales graves.

INDICACIÓN

Advertencia de daños de la máquina o de los diferentes componentes.

Perfeccionamiento técnico

STIHL trabaja permanentemente en el perfeccionamiento de todas las máquinas y dispositivos; por ello, nos reservamos los derechos relativos a las modificaciones del volumen de suministro en la forma, técnica y equipamiento.

De los datos e ilustraciones de este manual de instrucciones no se pueden deducir por lo tanto derechos a reclamar.

Indicaciones relativas a la seguridad y técnica de trabajo

Este manual de instrucciones se refiere a un pulverizador STIHL, llamado también máquina en este manual de instrucciones.



Será necesario tomar medidas de seguridad especiales al trabajar con esta máquina.



Antes de ponerla en servicio por primera vez, leer con atención todo el manual de instrucciones y guardarlo en un lugar seguro para posteriores consultas. La inobservancia del manual de instrucciones puede tener consecuencias mortales.



Tener en cuenta en general

Observar las normas de seguridad del país, de p. ej. las Asociaciones Profesionales del ramo, organismos sociales y autoridades competentes para asuntos de prevención de accidentes en el trabajo y otras.

Al trabajar por primera vez con esta máquina: dejar que el vendedor u otro especialista le enseñe cómo manejarla de forma segura – o bien tomar parte en un cursillo especializado.

Los menores de edad no deberán trabajar con esta máquina – a excepción de jóvenes mayores de 16 años que estén aprendiendo bajo la tutela de un instructor.

No permitir que se acerquen niños, animales ni espectadores.

Si no se utiliza la máquina, se deberá dejar de forma que no se ponga a nadie en peligro. Asegurar la máquina para que no tengan acceso a la misma personas ajenas.

El usuario es el responsable de los accidentes o peligros que afecten a otras personas o sus propiedades.

Prestar o alquilar esta máquina únicamente a personas que estén familiarizadas con este modelo y su manejo – entregarles siempre también el manual de instrucciones.

Poner el aparato en funcionamiento sólo si todos los componentes están exentos de daños. Fijarse especialmente en la estanqueidad de todas las piezas de la máquina.

Someter a presión el depósito de caldo empleando únicamente la bomba montada en la máquina.

Trabajar con la máquina únicamente estando completamente montada

Para trabajar con esta máquina, se deberá estar descansado, encontrarse bien y estar en buenas condiciones.

Tras haber ingerido bebidas alcohólicas, medicamentos que disminuyan la capacidad de reacción, o drogas, no se deberá trabajar con esta máquina.

Aplicación para trabajos apropiados

El pulverizador es apropiado para la aplicación de fungicidas y plaguicidas, así como herbicidas líquidos. Los campos de aplicación los constituyen los cultivos de fruta, hortaliza, jardinería, plantaciones y la silvicultura.

Aplicar sólo productos fitosanitarios que estén permitidos para estos pulverizadores.

No se permite utilizar la máquina para otros fines, ya que se pueden producir accidentes o daños en la misma. No efectuar modificación alguna en este pulverizador – ello también puede originar accidentes o daños en el pulverizador.

Ropa y equipo

Ponerse la ropa y el equipo reglamentarios para la aplicación, el llenado y la limpieza de la máquina. Tener en cuenta las indicaciones relativas al equipamiento protector existentes en las instrucciones de uso del producto fitosanitario.

La ropa de trabajo deberá estar ceñida y no estorbar.

Cambiarse inmediatamente la ropa de trabajo que se haya ensuciado de producto fitosanitario.



Para la aplicación de algunos productos fitosanitarios se requiere el empleo de ropa protectora impermeable al caldo.

En caso de efectuar trabajos más arriba de la cabeza, cubrirse la cabeza adicionalmente con algo impermeable al caldo.



Ponerse botas de seguridad de suela adherente que sean impermeables al caldo e insensibles al producto fitosanitario.

No trabajar nunca descalzo o con sandalias.



Ponerse guantes que sean impermeables al caldo e insensibles al producto fitosanitario.



Ponerse gafas protectoras.

La inhalación del producto fitosanitario puede ser nociva para la salud. Ponerse una mascarilla apropiada para protegerse contra riesgos sanitarios o reacciones alérgicas. Observar las indicaciones existentes en las instrucciones de uso del producto fitosanitario y las instrucciones de seguridad de p. ej. las Asociaciones Profesionales del ramo, mutuas y

autoridades competentes para la prevención de accidentes en el trabajo y otras.

Transporte

En el transporte en vehículos:

- Asegurar la máquina contra vuelcos y daños
- El depósito de caldo tiene que estar sin presión, vacío y limpio

Limpiar

Limpiar las piezas de plástico con un paño. Los detergentes agresivos pueden dañar el plástico.

No emplear hidrolimpiadoras de alta presión para limpiar la máquina. El chorro de agua duro puede dañar componentes.

Accesorios

Acoplar únicamente piezas o accesorios autorizados por STIHL para esta máquina o piezas técnicamente equivalentes. Si tiene preguntas al respecto, consulte a un distribuidor especializado. Emplear sólo piezas o accesorios de gran calidad. De no hacerlo, existe el peligro de que se produzcan accidentes o daños en la máquina.

STIHL recomienda emplear piezas y accesorios originales STIHL. Las propiedades de éstas están armonizadas óptimamente con la máquina y las exigencias del usuario.

No realizar modificaciones en la máquina – ello puede ir en perjuicio de la seguridad. STIHL excluye cualquier responsabilidad ante daños personales y materiales que se produzcan al emplear equipos de acople no autorizados.

Manejo de los productos fitosanitarios

Leer siempre las instrucciones de uso del producto fitosanitario antes de aplicarlo. Seguir las indicaciones relativas a la mezcla, aplicación, equipo protector personal, almacenaje y a la gestión de residuos.

Observar los preceptos de ley al manipular con productos fitosanitarios.

Los productos fitosanitarios pueden contener componentes que dañen a las personas, animales, plantas y el medio ambiente – **¡peligro de intoxicación y de lesiones mortales!**

Los productos fitosanitarios deberán emplearse únicamente aquellas personas que estén instruidas en el manejo de los mismos y en los correspondientes primeros auxilios.

Tener siempre a mano las instrucciones de uso o la etiqueta del producto fitosanitario, a fin de poder informar inmediatamente a un médico sobre el producto en caso de emergencia. En casos de emergencia, seguir las indicaciones de la etiqueta o de las instrucciones de uso del producto fitosanitario.

Preparar el producto fitosanitario

Utilizar productos fitosanitarios para el caldo sólo según las indicaciones del fabricante – las proporciones de mezcla indebidas pueden originar vapores tóxicos o mezclas explosivas.

- No aplicar nunca productos fitosanitarios que no estén diluidos
- Aplicar el caldo únicamente al aire libre o en locales bien ventilados
- Preparar sólo la cantidad de producto que se necesite, a fin de evitar sobras
- Al mezclar distintos productos fitosanitarios, tener en cuenta las indicaciones del fabricante – las proporciones de mezcla indebidas pueden originar vapores tóxicos o mezclas explosivas
- Mezclar entre sí productos fitosanitarios diferentes únicamente si el fabricante los ha homologado para este fin

Llenar el depósito de caldo

- Llenar el producto fitosanitario únicamente al aire libre o en locales bien ventilados
- Poner la máquina sobre una superficie plana a prueba de vuelcos – no llenar el depósito de caldo por encima de la marca de máximo
- Llenar sólo la cantidad de caldo que se necesite, a fin de evitar sobras

- Al llenar el depósito de agua de cañería, no sumergir la manguera en el caldo – la depresión en la cañería podría aspirar el caldo hacia el sistema de tuberías
- Antes de llenarlo de caldo, efectuar una marcha de prueba con agua limpia y comprobar la estanqueidad de todas las piezas de la máquina
- Cerrar firmemente el depósito de caldo tras haberlo llenado

Aplicación

- Trabajar únicamente al aire libre o en locales muy bien ventilados, p. ej. invernaderos abiertos
- Durante el trabajo con productos fitosanitarios, no comer, no fumar, no inhalarlos ni beber
- No soplar nunca toberas ni otras piezas pequeñas con la boca
- Evitar el contacto con productos fitosanitarios – cambiarse inmediatamente la ropa que se haya ensuciado con estos productos
- No trabajar al hacer viento

La presión de trabajo demasiado elevada o demasiado baja así como las condiciones climáticas desfavorables pueden originar una concentración errónea del caldo. La sobredosis puede provocar daños en las plantas y en el medio ambiente. La dosificación insuficiente puede originar la falta de éxito en el tratamiento de las plantas.

Para evitar daños en el medio ambiente y en las plantas, no trabajar nunca con la máquina:

- Con una presión de trabajo demasiado alta o demasiado baja
- Al hacer viento
- A temperaturas superiores a 30 °C a la sombra
- Con irradiación directa del sol

Para evitar daños en la máquina y accidentes, no trabajar nunca con la máquina con:

- Líquidos inflamables
- Líquidos espesos o pegajosos
- Productos corrosivos ni que contengan ácido
- Líquidos que estén a una temperatura superior a 30 °C

Almacenaje

- Al interrumpir el trabajo, no exponer la máquina a la irradiación directa del sol ni a fuentes de calor
- No guardar nunca caldo durante más de un día en el depósito de la máquina
- Almacenar y transportar productos fitosanitarios únicamente en recipientes homologados para ello
- No guardar caldo en recipientes que estén previstos para alojar productos alimenticios, bebidas ni piensos
- No almacenar productos fitosanitarios junto con productos alimenticios, bebidas y piensos

- Mantener el caldo apartado de niños y animales
- Guardar la máquina vacía, sin presión y limpia
- Almacenar el caldo y la máquina, de manera que sea inaccesible a personas ajenas
- Almacenar el caldo y la máquina en un lugar seco y a prueba de heladas

Gestión de residuos

Los restos de caldo y líquidos de enjuague de la máquina no se deberán echar en aguas estancadas, desagües, canales de desagüe ni cunetas, pozos o sistemas de drenaje.

- Gestionar los residuos y los recipientes usados con arreglo a las disposiciones sobre basuras

Sujeción y manejo de la máquina

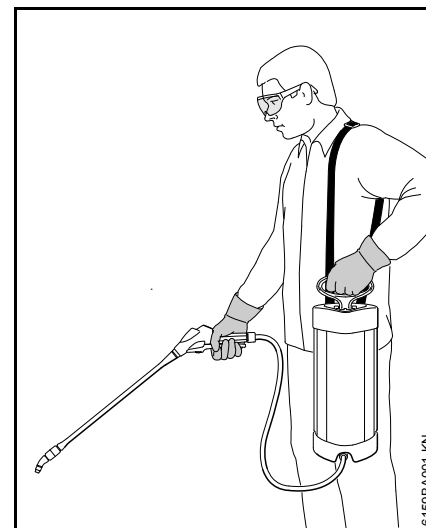

Suspender la máquina con el cinturón de porte sobre el hombro izquierdo. No llevar en cruz el cinturón de porte para que se pueda quitar rápidamente de encima la máquina en caso de emergencia.

Sujetar la máquina por la pistola con la mano derecha y, por el asidero de la bomba, con la izquierda.

Trabajar sólo caminando lentamente hacia delante – fijarse siempre en la zona de salida del tubo de proyección – no ir hacia atrás – **¡peligro de tropezar!**

Mantener la máquina vertical – **peligro de lesiones** en caso de salirse el depósito de caldo

Durante el trabajo

No dirigir nunca el chorro hacia otras personas – **¡peligro de lesiones!**

Prestar atención si el suelo tiene placas de hielo, está mojado o nevado, en pendientes y terrenos irregulares, etc. – **¡peligro de resbalar!**

Prestar atención a los obstáculos: inmundicia, tocones, raíces, fosos – **¡peligro de tropezar!**

Hacer siempre oportunamente pausas en el trabajo para prevenir el cansancio y el agotamiento – **¡peligro de accidente!**

Trabajar con tranquilidad y prudencia – sólo en buenas condiciones de luz y visibilidad. Trabajar con precaución, no poner en peligro a otras personas.

No trabajar nunca sobre escaleras ni en lugares que no permitan una postura estable.

Al trabajar en terreno abierto y en jardines, prestar atención a los animales pequeños que podrían sufrir daños.

No trabajar cerca de cables conductores de corriente – **¡peligro de muerte por descarga eléctrica!**

Cada vez que se cambie de producto fitosanitario, limpiar toda la máquina.

Después de trabajar

Comprobar la estanqueidad de todas las piezas de la máquina.

Tras finalizar el trabajo, limpiar a fondo la máquina, las manos, la cara y la ropa si es necesario

Mantener apartados de las superficies tratadas a personas y animales – acceder a ellas sólo una vez que se haya secado por completo el producto fitosanitario.

Mantenimiento y reparaciones

Efectuar únicamente trabajos de mantenimiento y reparaciones que estén descritos en el manual de instrucciones. Encargar todos los demás trabajos a un distribuidor especializado.

STIHL recomienda encargar los trabajos de mantenimiento y las reparaciones siempre a un distribuidor especializado STIHL. Los distribuidores especializados STIHL siguen periódicamente cursos de instrucción y tienen a su disposición las informaciones técnicas.

Emplear sólo repuestos de gran calidad. De no hacerlo, existe el peligro de que se produzcan accidentes o daños en la máquina. Si tiene preguntas al respecto, consulte a un distribuidor especializado.

STIHL recomienda emplear piezas de repuesto originales STIHL. Las propiedades de éstas armonizan óptimamente con el producto y las exigencias del usuario.

Realizar trabajos de reparación y mantenimiento sólo estando la máquina sin presión, completamente vacía y limpia.

Al limpiar el depósito de caldo, el sistema de tubería y tubo flexible, fijarse en no poner a nadie en peligro con los residuos de caldo que salgan – **¡peligro de lesiones!**

Completar la máquina

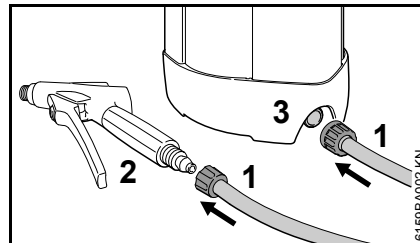

- Montar el tubo flexible (1) en la pistola (2)
- Montar el tubo flexible (1) en el depósito de caldo (3)

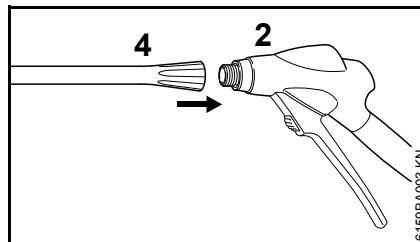

- Montar el tubo de proyección (4) en la pistola (2)

Cinturón de porte

- Retirar la hebilla del cinturón de porte

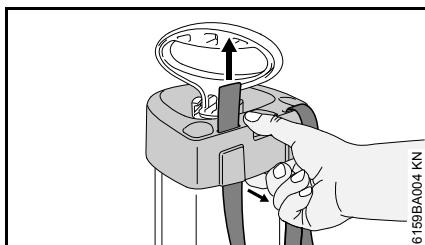

- Extraer un poco la carcasa y pasar desde abajo el cinturón de porte por los rebajes

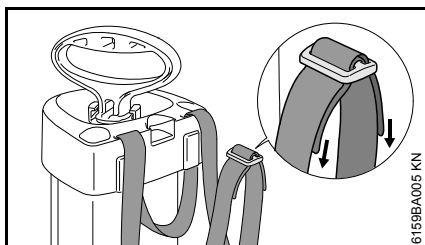

- Pasar los extremos del cinturón de porte por la hebilla

Elementos de mando

Antes de ponerla en servicio por primera vez, familiarizarse con el funcionamiento de los elementos de mando.

Bomba

Bloquear la empuñadura de la bomba

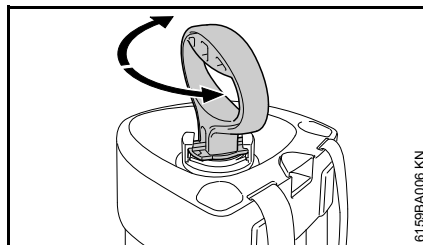

- Presionar el asidero de la bomba hacia abajo y girarlo hasta que encastre

El asidero de la bomba se bloquea:

- Durante el trabajo
- Para enroscar la bomba en el depósito de caldo – girar en sentido horario
- Para desenroscar la bomba del depósito de caldo – girar en sentido antihorario

Desbloquear el asidero de la bomba

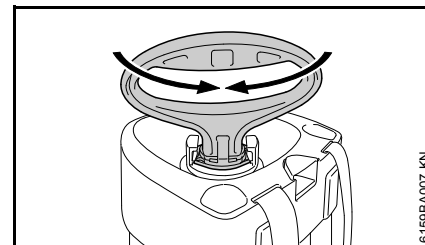

- Girar el asidero de la bomba aprox. 1/4 de vuelta hasta que esté desbloqueado y se pueda mover libremente hacia arriba y abajo

El asidero de la bomba se desbloquea:

- Para generar presión en el depósito de caldo

Depósito de caldo

Generar presión en el depósito de caldo

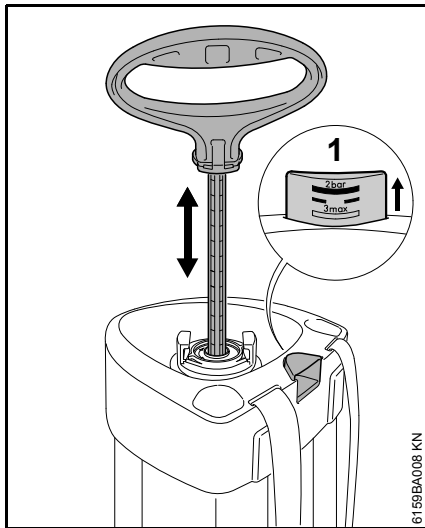

- Mover varias veces el asidero de la bomba hacia arriba y abajo – la presión en el depósito de caldo aumenta

El manómetro de émbolo (1) indica la presión existente en el depósito de caldo con la escala estampada.

Cuanto más alta la presión en el depósito de caldo, tanto más asciende el manómetro de émbolo – presión máxima de servicio, 3 bares (43,50 psi).

Si se sobrepasa la presión de servicio máxima, la válvula de seguridad montada en el manómetro de émbolo deja salir la sobrepresión.

Evacuar la presión en el depósito de caldo

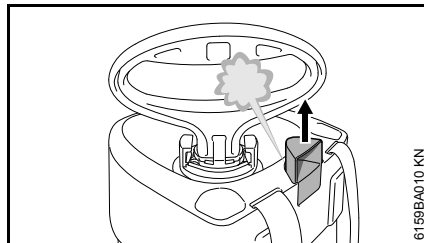

- Extraer por completo el manómetro de émbolo en el asidero – la presión sale – esperar hasta que el depósito de caldo esté completamente sin presión

Se ha de evacuar la presión:

- Antes de llenar el depósito
- Tras el rociado
- Para vaciar y limpiar el depósito
- Antes de realizar trabajos de mantenimiento

Pistola

Desenclavar/enclavar la pistola

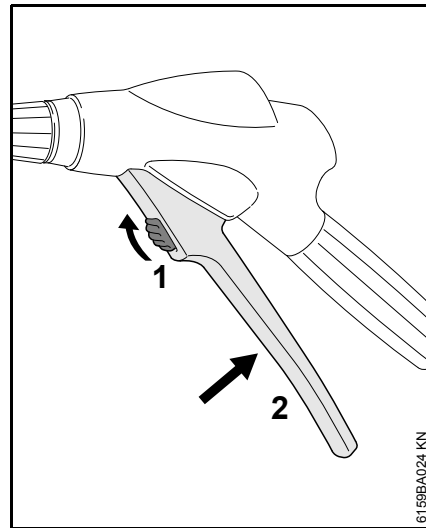

- Empujar la palanca de retención (1) hacia arriba – la palanca (2) se desenclava y se puede oprimir a fondo

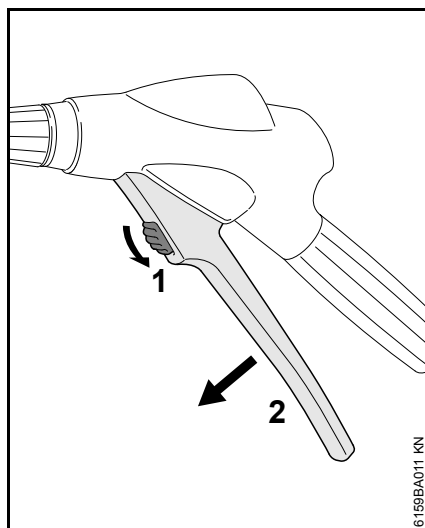

- Empujar la palanca de retención (1) hacia abajo – la palanca (2) se enclava, evitándose así un accionamiento accidental

Prolongación del tubo de proyección

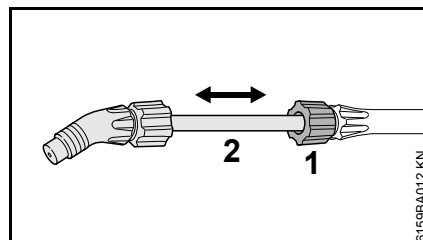

- Aflojar la contratuerca (1)
- Extraer la prolongación del tubo de proyección (2) a la correspondiente longitud y ajustarlo recto – la abertura de la tobera está orientada hacia abajo
- Apretar la tuerca de racor (1)

Cambio de tobera

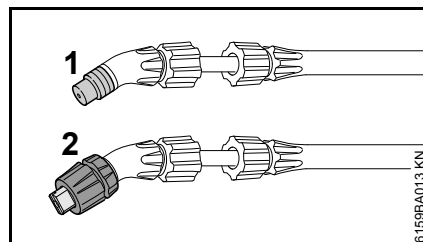

Según los requerimientos, se puede montar una tobera de cono hueco (1) o una tobera de chorro plano (2).

Poner la máquina en servicio

Control visual

Poner el aparato en funcionamiento sólo si todos los componentes están exentos de daños. Fijarse especialmente en la estanqueidad del depósito de caldo y de la manguera.

Comprobar la estanqueidad

Realizar la comprobación con depósito de caldo vacío.

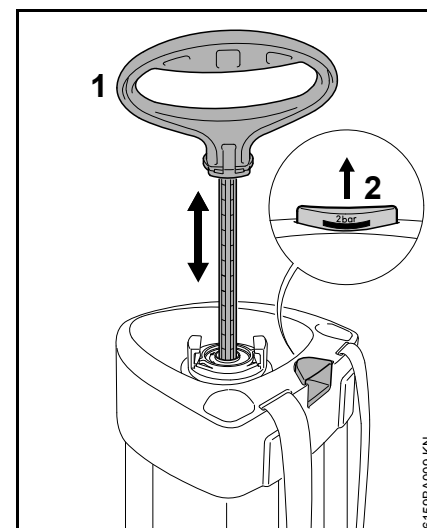

- Generar presión en el depósito de caldo – mover varias veces el asidero de la bomba (1) desenclavado hacia arriba y abajo hasta que el manómetro de émbolo (2) indique una presión de 2 bares (29,0 psi)

La presión en el depósito de caldo no deberá bajar más de 0,5 bares en los siguientes 30 min. (7,25,0 psi).

- Accionar la palanca de la pistola – la presión debe salir
- Soltar la palanca de la pistola – la presión no debe salir
- Extraer el manómetro de émbolo del asidero – la presión se tiene que oír salir
- Evacuar por completo la presión en el depósito de caldo

Llenar el depósito de caldo

El depósito de caldo tiene que estar sin presión.

- Desenroscar la bomba del depósito de caldo
- Colocar el depósito de caldo sobre una superficie plana a prueba de vuelcos

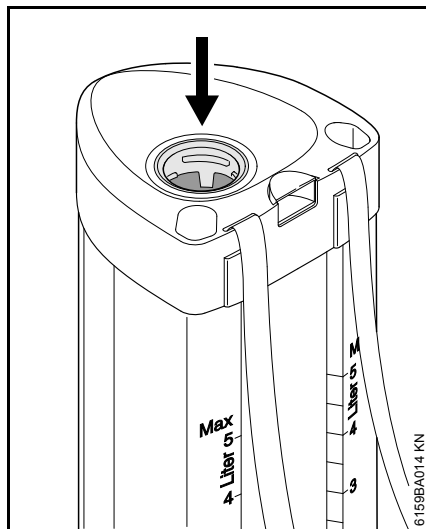

- Echar el caldo en la máquina tras haberlo mezclado a fondo a través de la abertura (flecha) – no sobrepasar la cantidad de llenado máxima (tener en cuenta la escala)
- Volver a enroscar la bomba en el depósito de caldo

Rociar

Control visual

Poner el aparato en funcionamiento sólo si todos los componentes están exentos de daños. Fijarse especialmente en la estanqueidad del depósito de caldo y de la manguera.

Rociar

- Generar presión – mover varias veces el asidero de la bomba hacia arriba y abajo hasta que el manómetro de émbolo indique la presión de trabajo necesaria – véase "Relación de presión/caudal"
- Bloquear la empuñadura de la bomba

Relación de presión/caudal – véase "Datos técnicos"

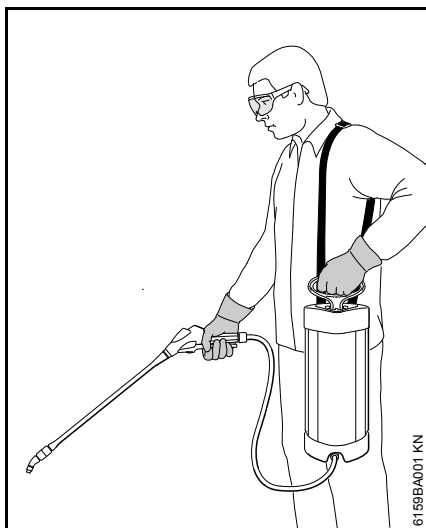

- Suspender el depósito de caldo con el cinturón de porte sobre el hombro izquierdo.
- Accionar la pistola y fijarse siempre en que la presión de trabajo sea óptima
- Si la presión de trabajo desciende más de 0,5 bares (7,25 psi), restablecer dicha presión volviendo a bombear

Tras el rociado

- Evacuar por completo la presión del depósito de caldo
- Desenroscar la bomba del depósito de caldo
- Vaciar el depósito de caldo en un lugar bien ventilado – recoger la cantidad restante en un depósito apropiado

Gestionar la cantidad restante siguiendo las normas y los principios de la ecología – tener en cuenta las indicaciones del fabricante del producto fitosanitario

- Enjuagar el depósito de caldo con agua clara
- Llenar el depósito de caldo de agua clara, bombear y rociar hasta que dicho depósito esté vacío y se haya evacuado por completo la presión
- Limpiar toda la máquina con un paño húmedo

Guardar la máquina

- Para secarlo y almacenarlo, guardar el depósito de caldo y la bomba separados entre sí
- Secar la máquina, almacenarla protegida contra rayos de sol y exenta de heladas

Comprobación y mantenimiento por el usuario

Bomba

Desmontaje

- Desenroscar la bomba del depósito de caldo
- Sujetar la bomba en el tubo de cilindro y desenclavar el asidero de la bomba

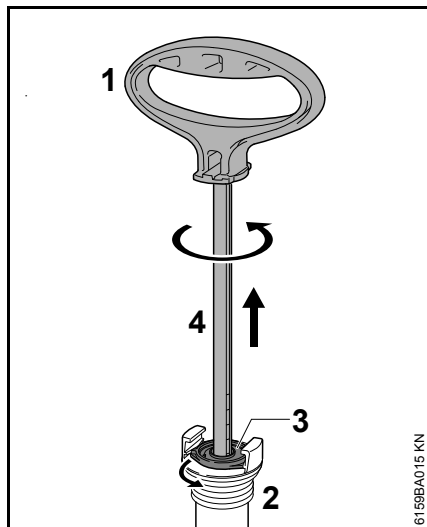

- Extraer el asidero de la bomba (1) del tubo de cilindro (2) hasta el tope
- Tirar del asidero de la bomba y girarlo en sentido antihorario hasta que el tapón de guía (3) se suelte del tubo de cilindro
- Extraer el vástago de émbolo (4) del tubo de cilindro

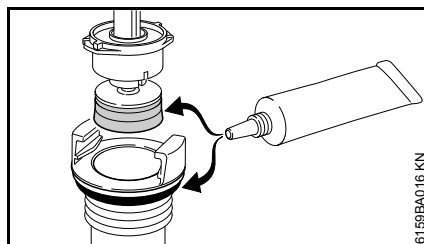

- Untar la guarnición del émbolo y el anillo toroidal con grasa apta para alimentos

Montaje

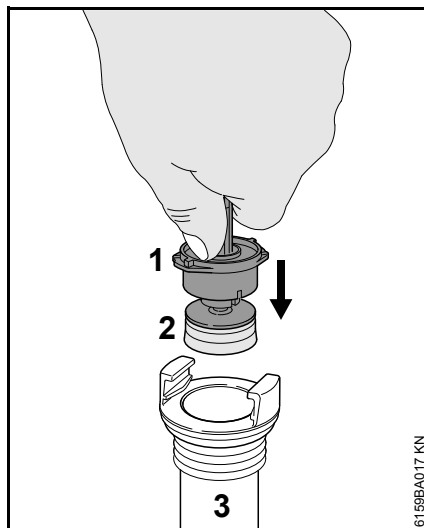

- Insertar el tapón de guía (1) con la guarnición del émbolo (2) en el tubo de cilindro (3)
- Sujetar el tapón de guía (1) con el pulgar y presionarlo en el tubo de cilindro

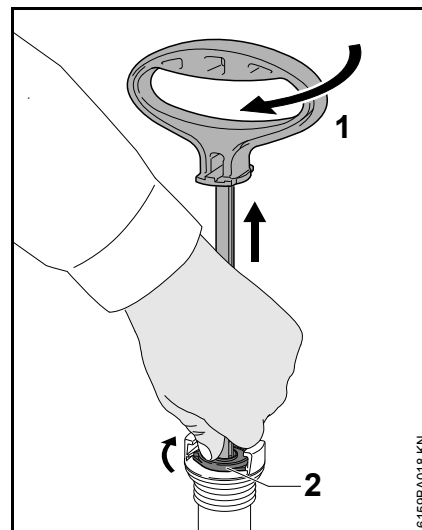

- Extraer el asidero de la bomba (1) hasta el tope
- Girar el asidero de la bomba (1) en sentido horario – hasta que el tapón de guía (2) encaje en el tubo de cilindro
- Oprimir el asidero de la bomba (1) hacia abajo y enclavarlo
- Volver a enroscar la bomba en el depósito de caldo

Limpiar el filtro

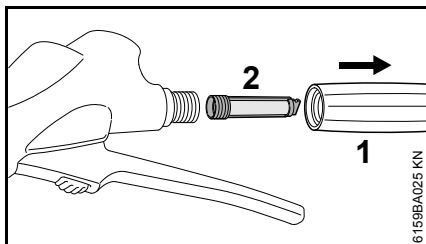

- Desenroscar el asidero (1) de la pistola y extraer el filtro (2)

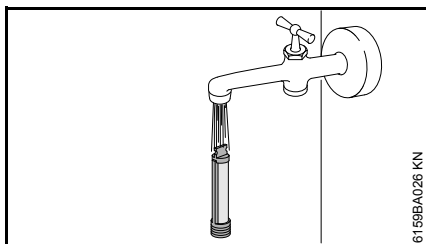

- Enjuagar el filtro bajo agua corriente

Limpiar la tobera

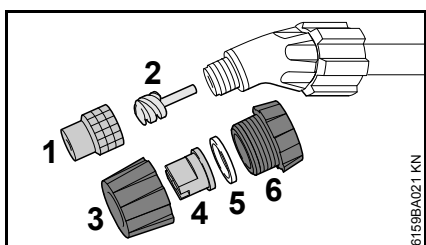

- Desenroscar la tobera de cono hueco (1) con elemento de paso en espiral (2) del tubo de proyección

o

- Desenroscar la tobera de chorro plano del tubo de proyección
- Desenroscar la tuerca de racor (3) del cuerpo de la tobera (6) y quitar la tobera (4) con la junta anular (5)

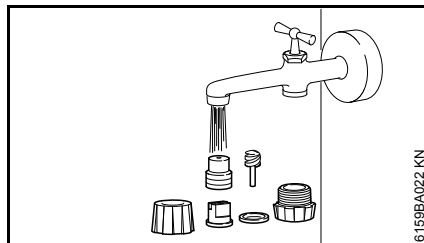

- Enjuagar las piezas bajo agua corriente y volver a ensamblarlas

Instrucciones de mantenimiento y conservación

Estos datos se refieren a condiciones de trabajo normales. En caso de jornadas de mayor duración, acortar correspondientemente los intervalos indicados.		Antes de comenzar el trabajo	Tras finalizar el trabajo o diariamente	Semanalmente	Mensualmente	Anualmente	En caso de avería	En caso de daños	Si lo requiere su estado
Máquina completa	control visual (estado, estanqueidad)	X							
	limpiar		X						
Tobera	limpiar		X						X
Filtro en la pistola	limpiar		X						X
Depósito de caldo, sistema de tubo flexible, tubo de proyección	vaciar		X						
	limpiar		X						
Guarnición del émbolo	engrasar					X			X
Anillo toroidal	engrasar					X			X
Rótulos adhesivos de seguridad	sustituir							X	

Componentes importantes

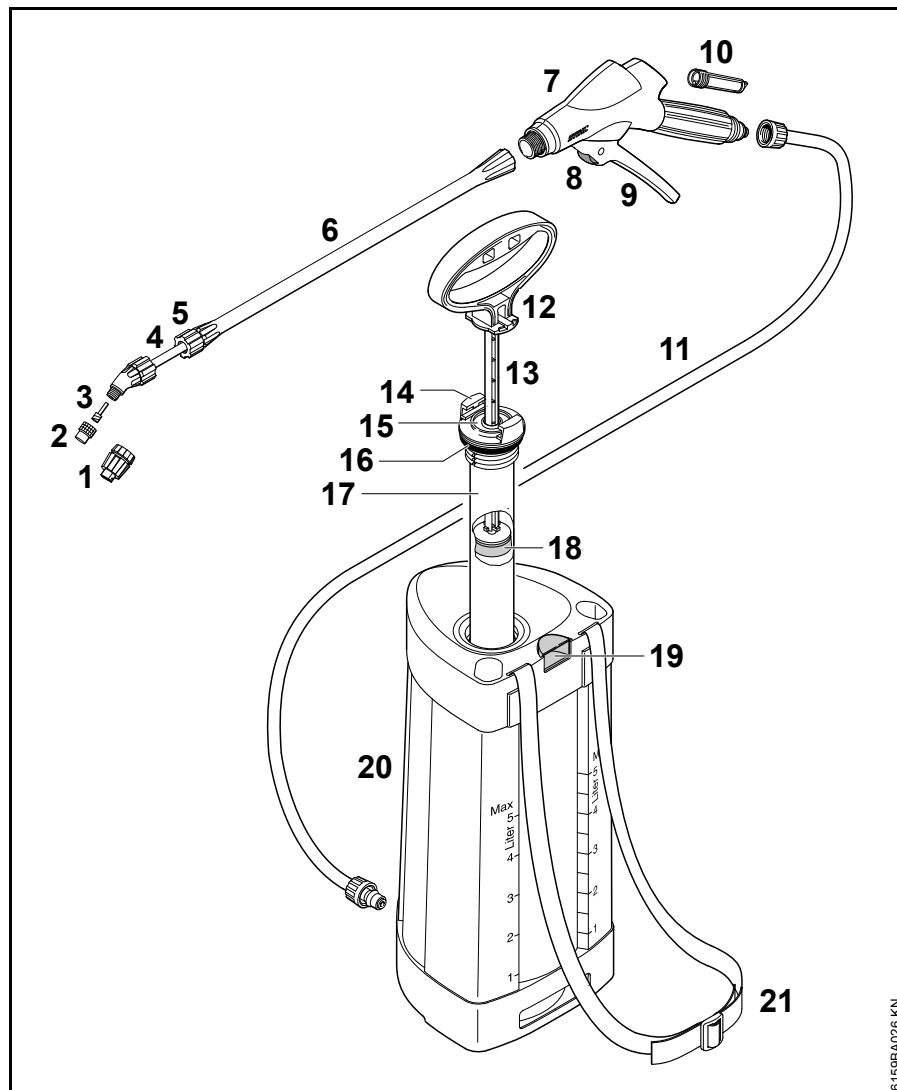

- 1 Tobera de chorro plano
- 2 Tobera de cono hueco
- 3 Elemento de paso en espiral
- 4 Prolongación del tubo de proyección
- 5 Tuerca de racor
- 6 Tubo de proyección
- 7 Pistola
- 8 Palanca de retención
- 9 Palanca
- 10 Filtro
- 11 Tubo flexible
- 12 Asidero de la bomba
- 13 Vástago del émbolo
- 14 Enclavamiento en el cilindro de bomba
- 15 Tapón guía
- 16 Anillo toroidal
- 17 Cilindro de bomba
- 18 Guarnición del émbolo
- 19 Manómetro de émbolo/válvula de seguridad
- 20 Depósito de caldo
- 21 Cinturón de porte

6.159BA026 KN

Datos técnicos

Datos hidráulicos

Presión de rociado, máx.:	3 bares (43,50 psi)
Caudal en volumen, máx.:	1,0 l/min (61,02 cu. in./min)
Cantidad de llenado, máx.:	5 l (1,32 US gals)
Contenido total:	6,4 l (1,69 US gals)
Temperatura de servicio, máx.:	30° C (86 °F)
Cantidad restante técnica:	<0,04 l (1,4 oz.)
Fuerza de retroceso:	<5 N (1,12 lbf.)

Relación de presión de trabajo/caudal

Presión de proyección	Caudal de paso con toberas de cono hueco
1,5 bares (21,75 psi)	0,49 l/min (29,9 cu. in./min)
2,0 bares (29,0 psi)	0,56 l/min (34,17 cu. in./min)
3,0 bares (43,51 psi)	0,69 l/min (42,11 cu. in./min)

Peso

Peso en vacío:	1,3 kg (2,9 lbs.)
----------------	-------------------

Accesorios especiales

Pantalla de rociado

Aglutina el chorro de producto fitosanitario y reduce la deriva del líquido aplicado.

En los distribuidores especializados STIHL se pueden obtener informaciones actuales sobre estos y otros accesorios especiales.

Subsanar irregularidades de funcionamiento

Antes de comenzar, rociar hasta que se haya reducido la presión por completo – al realizar trabajos en la máquina, puede salpicar el líquido de forma descontrolada si no se ha evacuado la presión.

Tras finalizar los trabajos, realizar una prueba de funcionamiento con agua clara.

Anomalía	Causa	Remedio
Al bombear no se establece presión	Bomba no enroscada firmemente	Enroscar firmemente la bomba con el asidero de la misma enclavado
	Anillo toroidal en la bomba, dañado	Sustituir el anillo toroidal
	Guarnición del émbolo, dañada	Sustituir la guarnición del émbolo
En la bomba penetra humedad	Válvula de disco, sucia o dañada	Limpiar la válvula de disco o sustituirla
El manómetro de émbolo no indica presión del depósito, la válvula de seguridad reacciona demasiado pronto	Manómetro de émbolo, averiado	Sustituir el depósito de caldo
La tobera no rocía – presión existente en el depósito de caldo	Tobera/elemento de paso en espiral/o filtro obstruidos	Limpiar la tobera/elemento de paso en espiral y/o el filtro
Sólo chorro – ninguna atomización	Falta el elemento de paso en espiral en la tobera	Colocar el elemento de paso en espiral en la tobera

Indicaciones para la reparación

Los usuarios de esta máquina sólo deberán realizar trabajos de mantenimiento y conservación que estén especificados en este manual de instrucciones. Las reparaciones de mayor alcance las deberán realizar únicamente distribuidores especializados.

STIHL recomienda encargar los trabajos de mantenimiento y las reparaciones siempre a un distribuidor especializado STIHL. Los distribuidores especializados STIHL siguen periódicamente cursos de instrucción y tienen a su disposición las informaciones técnicas.

En casos de reparación, montar únicamente piezas de repuesto autorizadas por STIHL para esta máquina o piezas técnicamente equivalentes. Emplear sólo repuestos de gran calidad. De no hacerlo, existe el peligro de que se produzcan accidentes o daños en la máquina.

STIHL recomienda emplear piezas de repuesto originales STIHL.

Las piezas originales STIHL se reconocen por el número de pieza de repuesto STIHL, por el logotipo **STIHL** y, dado el caso, el anagrama de repuestos STIHL  (en piezas pequeñas, puede encontrarse este anagrama también solo).

Gestión de residuos

En la gestión de residuos, observar las normas correspondientes específicas de los países.

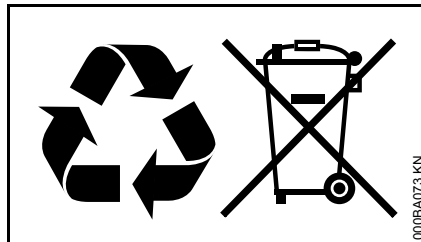

Los productos STIHL no deben echarse a la basura doméstica. Entregar el producto STIHL, el acumulador, los accesorios y el embalaje para reciclarlos de forma ecológica.

El distribuidor especializado STIHL le proporcionará informaciones actuales relativas a la gestión de residuos.

Declaración de conformidad CE

ANDREAS STIHL AG & Co. KG
Badstr. 115
D-71336 Waiblingen

confirma que

Tipo: Atomizador
Marca de fábrica: STIHL
Modelo: SG 31

Identificación de serie: 4255

corresponde a las prescripciones para la realización de las directrices 2006/42/CE.

Conservación de la documentación técnica:

ANDREAS STIHL AG & Co. KG
Produktzulassung

Waiblingen, 13.12.2012

ANDREAS STIHL AG & Co. KG

Atentamente

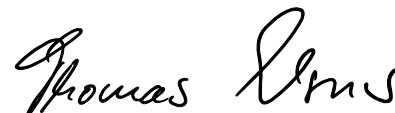

Thomas Elsner

Jefe de Gestión Grupos de productos



Índice

Referente a estas Instruções de serviço	20
Indicações de segurança e técnica de trabalho	20
Completar o aparelho	24
Elementos de manejo	25
Colocar o aparelho em funcionamento	27
Abastecer o recipiente de líquido	28
Injecção	28
Depois da pulverização	29
Guardar o aparelho	29
Controlo e manutenção pelo utilizador	30
Indicações de manutenção e de conservação	32
Peças importantes	33
Dados técnicos	34
Acessórios especiais	34
Eliminar as perturbações de serviço	35
Indicações de reparação	36
Eliminação	36
Declaração de conformidade CE	36

Estimados clientes,

agradeço-lhes muito que se tenham decidido por um produto de qualidade da fábrica STIHL.

Este produto foi fabricado em processos de fabricação modernos e com grandes medidas de segurança e de qualidade. Esforçamo-nos por fazer tudo para que fiquem satisfeitos com esta lavadora, e que possam trabalhar sem quaisquer problemas.

Se tiverem perguntas referentes à sua lavadora, dirija-se ao seu revendedor ou directamente à nossa sociedade de vendas.

O seu



Dr. Nikolas Stihl

STIHL®

Referente a estas Instruções de serviço

Símbolos ilustrados

Todos os símbolos ilustrados aplicados no aparelho, são explicados nestas Instruções de serviço.

Marcação de parágrafos de texto



ATENÇÃO

Atenção! Perigo de acidentes e de ferir-se para pessoas e de graves danos materiais.



AVISO

Atenção! Danificação do aparelho ou de peças individuais.

Aperfeiçoamento técnico

A STIHL trabalha permanentemente no aperfeiçoamento de todas as máquinas e de todos os aparelhos. Por isto temos que reservar-nos o direito de modificações do volume de fornecimento em forma, técnica e equipamento.

Por isto não podem ser feitas reivindicações referentes às indicações e às ilustrações destas Instruções de serviço.

Indicações de segurança e técnica de trabalho

Estas Instruções de serviço referem-se a um pulverizador da STIHL, chamado também aparelho nestas Instruções de serviço.



Medidas de segurança especiais são necessárias durante o trabalho com o aparelho.



Ler com atenção as Instruções de serviço completas antes de colocar o aparelho pela primeira vez em funcionamento, e guardá-las num lugar seguro para o uso ulterior. A não-observação das Instruções de serviço pode ser muito perigosa para a vida.



A observar de uma maneira geral

Observar as prescrições de segurança referentes aos diferentes países, por exemplo das cooperativas profissionais, caixas sociais, autoridades para a protecção de trabalho e outros.

Quem trabalha pela primeira vez com o aparelho: Fazer-se explicar pelo vendedor ou por uma outra pessoa

competente como se trabalha seguramente com o aparelho – ou participar num curso especial.

Menores não devem trabalhar com o aparelho – com a excepção de jovens maiores a 16 anos vigiados para a sua formação profissional.

Manter afastados crianças, animais e espectadores.

Quando o aparelho não é utilizado, pará-lo de tal modo que ninguém seja posto em perigo. Proteger o aparelho contra o emprego não autorizado.

O utilizador é responsável por acidentes ou perigos que se apresentam perante outras pessoas ou a sua propriedade.

Só passar ou emprestar o aparelho a pessoas que conhecem este modelo e o seu manuseio – e entregar sempre também as Instruções de serviço.

Só colocar o aparelho em funcionamento quando todas as peças estão intactas. Observar particularmente a impermeabilidade de todas as peças do aparelho.

Colocar o recipiente de líquido unicamente com a bomba aplicada no aparelho sob pressão.

Só accionar o aparelho num estado completamente montado.

Quem trabalha com o aparelho, tem que estar descansado, de boa saúde e num bom estado físico.

Não se deve trabalhar com o aparelho depois de ter bebido álcool, de ter tomado medicamentos que prejudicam o poder de reacção, nem drogas.

Utilização conforme o previsto

O pulverizador está apropriado para ejectar agentes líquidos para proteger contra o aparecimento de doenças causadas por fungos e parasitas, e para eliminar ervas daninhas. Os sectores de emprego são a fruticultura, a horticultura, a jardinagem, as plantações, os espaços verdes e a silvicultura.

Só ejectar insecticidas autorizados para a utilização com pulverizadores.

O emprego do aparelho para outras finalidades não é autorizado, e pode conduzir a acidentes ou danos no aparelho. Não efectuar alterações no pulverizador – isto também pode conduzir a acidentes ou danos no pulverizador.

Fatos e equipamento

Usar os fatos e o equipamento prescritos durante a utilização, o enchimento e a limpeza do aparelho. Observar as indicações referentes ao equipamento de protecção nas Instruções de serviço do insecticida.

Os fatos de trabalho têm que estar apertados, e não devem incomodar.

Mudar imediatamente os fatos de trabalho sujos pelos insecticidas.



Com alguns insecticidas têm que ser usados fatos de protecção impermeáveis aos líquidos.

Pôr adicionalmente um chapéu impermeável ao líquido durante os trabalhos em cima da cabeça.



Pôr botas de segurança impermeáveis ao líquido e insensíveis aos insecticidas, com solas antiderrapantes.

Nunca trabalhar descalço nem com sandálias.



Pôr luvas impermeáveis ao líquido e insensíveis aos insecticidas.



Pôr óculos de protecção.

A inalação de insecticidas pode ser perigosa para a saúde. Usar uma máscara de protecção adequada contra danos de saúde ou reacções alérgicas. Observar as indicações nas Instruções de serviço do insecticida e as prescrições de segurança referentes aos diferentes países, por exemplo das cooperativas profissionais, caixas sociais, autoridades para a protecção de trabalho e outros.

Transporte

Durante o transporte em veículos:

- Proteger o aparelho para que não bascule para o lado, que não seja danificado
- O recipiente de líquido tem que ser sem pressão, estar vazio e limpo

Limpar

Limpar as peças plásticas com um pano. Detergentes ácidos podem danificar o material plástico.

Não utilizar lavadoras de alta pressão para a limpeza. O jacto de água duro pode danificar as peças.

Acessórios

Só aplicar as peças ou os acessórios autorizados pela STIHL para este aparelho, ou as peças tecnicamente similares. Dirija-se a um revendedor especializado no caso de ter perguntas sobre a matéria. Utilizar unicamente peças ou acessórios de alta qualidade. Senão pode existir o perigo de acidentes ou de danos no aparelho.

A STIHL recomenda utilizar as peças e os acessórios originais da STIHL. Estes são adaptados optimamente nas suas características ao aparelho e às exigências do utilizador.

Não efectuar alterações no aparelho – a segurança pode ser posta em perigo por isto. A STIHL exclui qualquer responsabilidade por danos de pessoas

e de objectos que se apresentam durante o emprego de aparelhos de anexo não autorizados.

Trabalho com insecticidas

Ler as Instruções de serviço do insecticida antes de utilizá-lo. Observar as indicações referentes à mistura, à utilização, ao equipamento de protecção pessoal, à armazenagem e à eliminação.

Observar as prescrições legais durante o trabalho com insecticidas.

Os insecticidas podem conter componentes que danificam homens, animais, plantas e meio ambiente – **perigo de intoxicação e perigo de feridas muito perigosas!**

Os insecticidas devem unicamente ser utilizados pelas pessoas formadas e instruídas no trabalho com insecticidas e nas medidas respectivas de primeiro socorro.

Sempre ter à disposição as Instruções de serviço ou a etiqueta do insecticida para poder informar o médico imediatamente sobre o insecticida no caso de emergência. No caso de emergência, observar as instruções na etiqueta ou as indicações nas Instruções de serviço para o insecticida.

Preparar o insecticida

Só preparar o insecticida segundo as indicações do fabricante num líquido – vapores tóxicos ou misturas explosivas podem produzir-se por proporções de mistura falsas.

- Nunca ejectar um insecticida líquido de modo não diluído
- Só preparar e meter o líquido ao ar livre ou em locais bem ventilados
- Só preparar tanto líquido que for necessário para evitar quantidades residuais
- Observar as indicações do fabricante durante a mistura de diferentes insecticidas – vapores tóxicos ou misturas explosivas podem produzir-se por proporções de mistura falsas
- Só misturar diferentes insecticidas quando o fabricante o autoriza

Abastecer o recipiente de líquido

- Só abastecer o líquido ao ar livre ou em locais bem ventilados
- Colocar o aparelho numa superfície plana para que não bascule para o chão – não encher o recipiente de líquido além da marca máxima
- Só meter tanto líquido que for necessário para evitar quantidades residuais
- Durante o abastecimento a partir da rede de linha, não imergir a mangueira de enchimento no líquido – a depressão no sistema de linhas pode aspirar o líquido para dentro do sistema de linhas

- Efectuar uma marcha de ensaio com água fresca antes de efectuar o abastecimento, e verificar se todas as peças do aparelho vedam bem
- Fechar firmemente o recipiente de líquido depois de tê-lo abastecido

Utilização

- Só trabalhar ao ar livre ou em locais ventilados muito bem, por exemplo estufas abertas
- Não comer, nem fumar, nem inalar, nem beber durante o trabalho com insecticidas
- Nunca soprar as tubeiras e outras pequenas peças com a boca
- Evitar o contacto com insecticidas – mudar imediatamente os fatos sujos de insecticidas
- Não trabalhar com vento

Uma pressão mais elevada ou demasiado baixa e condições climáticas desvantajosas podem conduzir a uma concentração falsa do líquido. Uma dosagem excessiva pode conduzir a danos nas plantas e a danos ambientais. Uma dosagem inferior pode conduzir à falta do êxito no tratamento de plantas.

Para evitar danos no meio ambiente e em plantas, nunca accionar o aparelho:

- Com uma pressão demasiado elevada ou demasiado baixa
- Com vento
- Com temperaturas superiores a 30 °C na sombra
- Com uma exposição directa ao sol

Para evitar danos no aparelho e acidentes, nunca accionar o aparelho:

- Com líquidos inflamáveis
- Com líquidos consistentes ou viscosos
- Com agentes cáusticos e acidíferos
- Com líquidos mais quentes que 30 °C

Armazenagem

- Não expor o aparelho directamente ao sol e às fontes de calor no caso de uma interrupção do trabalho
- Nunca guardar o líquido mais que um dia no recipiente de líquido
- Só guardar e transportar o líquido nos recipientes autorizados
- Não guardar o líquido em recipientes previstos para alimentos, bebidas e rações
- Não guardar o líquido em conjunto com alimentos, bebidas e rações
- Manter afastado o líquido de crianças e animais
- Guardar o aparelho quando está vazio, sem pressão e limpo
- Guardar o líquido e o aparelho de tal modo que sejam protegidos contra a utilização não autorizada
- Guardar o líquido e o aparelho num lugar seco sem gelo

Eliminação

Não deixar correr os restos do líquido e os líquidos de lavagem do aparelho em águas, esgotos, canais de drenagem, valetas, poços, drenagens.

- Eliminar os restos e os recipientes usados conforme as prescrições locais para os desperdícios

Segurar e conduzir o aparelho

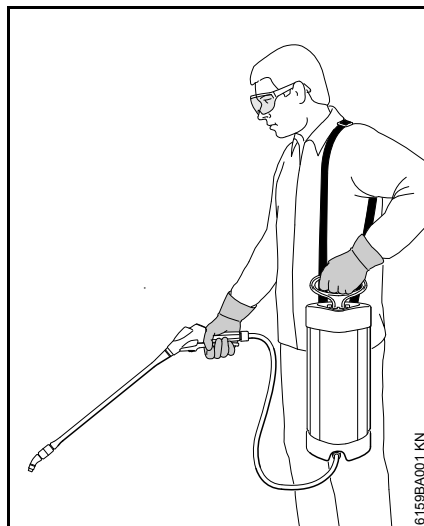

Suspender o aparelho com o cinto de suporte sobre o ombro esquerdo. Não transportar o cinto de suporte transversalmente para que o aparelho possa ser depositado rapidamente no chão em caso de emergência.

Segurar o aparelho com a mão direita na pistola, e com a mão esquerda no cabo da bomba.

Só trabalhar ao avançar lentamente – observar sempre a zona de saída do tubo de injeção – não andar para trás – **perigo de tropeçar!**

Manter o aparelho verticalmente – **perigo de ferir-se** quando o recipiente de líquido transborda!

Durante o trabalho

Nunca pulverizar em direcção de outras pessoas – **perigo de ferir-se!**

Cuidado com verglas, humidade, neve, gelo, em encostas, num terreno acidentado, etc. – **perigo de escorregar-se!**

Observar os obstáculos: Desperdícios, tocos, raízes, fossos – **perigo de tropeçar!**

Fazer a tempo intervalos de trabalho para evitar o cansaço e a fadiga extrema – **perigo de acidentes!**

Trabalhar calma e concentradamente – só em boas condições de luz e de vista. Trabalhar prudentemente, não pôr outras pessoas em perigo.

Não trabalhar num escadote, nem em locais instáveis.

Observar os pequenos seres vivos que podem ser postos em perigo durante o trabalho num terreno aberto e em jardins.

Não trabalhar na proximidade de linhas percorridas pela corrente – **perigo de vida por um choque causado pela corrente eléctrica!**

Limpar o aparelho completo antes de mudar de insecticida.

Depois do trabalho

Controlar a impermeabilidade de todas as peças do aparelho.

Depois de ter terminado o trabalho, limpar o aparelho, as mãos, a cara e eventualmente os fatos com cuidado.

Mandar afastados pessoas e animais das superfícies trabalhadas – só entrar novamente nestas zonas quando os insecticidas estão completamente secos.

Manutenção e reparações

Só executar os trabalhos de manutenção e as reparações descritos nas Instruções de serviço. Mandar executar todos os demais trabalhos por um revendedor especializado.

A STIHL recomenda mandar efectuar os trabalhos de manutenção e as reparações unicamente pelo revendedor especializado da STIHL. Aos revendedores especializados da STIHL são oferecidas regularmente instruções, e são postas à disposição Informações Técnicas.

Utilizar unicamente as peças de reposição de alta qualidade. Senão pode existir o perigo de acidentes ou de danos no aparelho. Dirija-se a um revendedor especializado no caso de ter perguntas sobre a matéria.

A STIHL recomenda utilizar as peças de reposição originais da STIHL. Estas são adaptadas optimamente nas suas características ao aparelho e às exigências do utilizador.

Executar os trabalhos de reparação e de manutenção unicamente com um aparelho sem pressão, completamente esvaziado e limpo.

Observar durante a limpeza do recipiente de líquido, do sistema de tubos e mangueiras para que ninguém seja posto em perigo pelos restos do líquido a sair – **perigo de ferir-se!**

Completar o aparelho

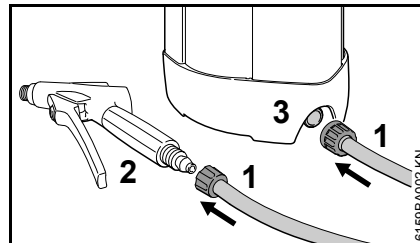

- Montar a mangueira (1) na pistola (2)
- Montar a mangueira (1) no recipiente de líquido (3)

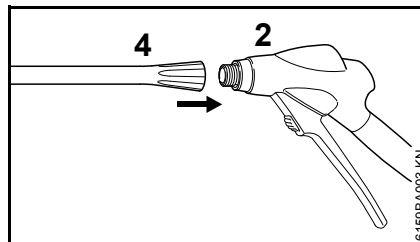

- Montar o tubo de injeção (4) na pistola (2)

Cinto de suporte

- Tirar a fivela do cinto de suporte

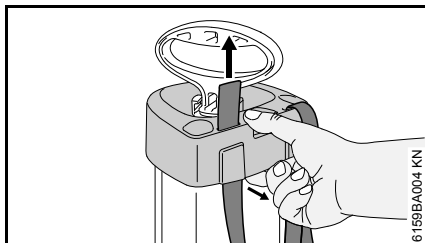

- Retirar um pouco a caixa, e enfiar o cinto de suporte de baixo nos entalhes

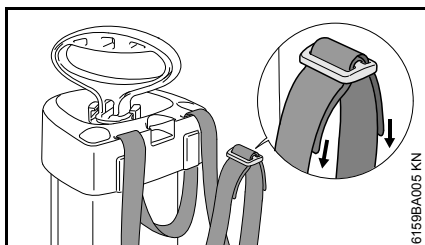

- Enfiar as extremidades do cinto de suporte na fivela

Elementos de manejo

Familiarizar-se com a função dos elementos de manejo antes de colocar o aparelho pela primeira vez em funcionamento.

Bomba

Bloquear o cabo da bomba

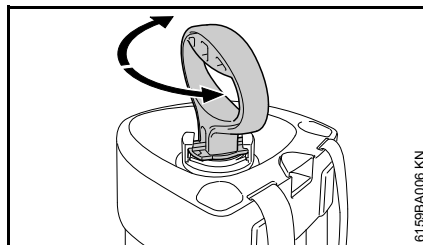

- Puxar o cabo da bomba para baixo, e girá-lo até que engate

O cabo da bomba é bloqueado:

- durante o trabalho
- para atarraxar a bomba no recipiente de líquido – rotação no sentido dos ponteiros do relógio
- para desatarraxar a bomba do recipiente de líquido – rotação no sentido contrário aos ponteiros do relógio

Desbloquear o cabo da bomba

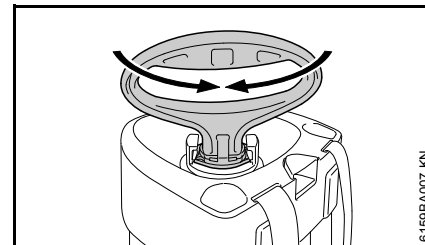

- Girar o cabo da bomba aprox. 1/4 volta até que este seja desbloqueado, e que possa ser movimentado livremente para cima e para baixo

O cabo da bomba é desbloqueado:

- Para a produção de pressão no recipiente de líquido

Recipiente de líquido

Produzir pressão no recipiente de líquido

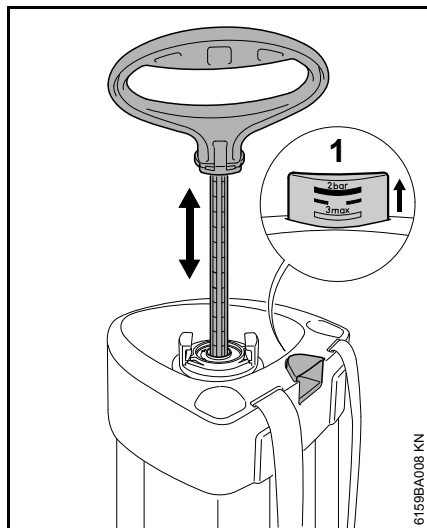

- Movimentar várias vezes o cabo da bomba para cima e para baixo – a pressão no recipiente de líquido aumenta-se

O manómetro do pistão (1) indica a pressão no recipiente de líquido com a escala pressada.

Quanto maior for a pressão no recipiente de líquido, tanto maior aumenta-se o manómetro do pistão – pressão de serviço máxima de 3 bar (43,50 psi).

Se a pressão de serviço máxima for excedida, a válvula de segurança aplicada no manómetro do pistão deixa escapar a sobrepressão.

Deixar escapar a pressão no recipiente de líquido

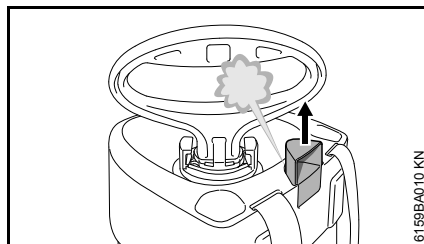

- Retirar completamente o manómetro do pistão no cabo – a pressão escapa – aguardar até que o recipiente de líquido esteja completamente sem pressão

A pressão tem que ser escapada:

- antes do abastecimento
- depois da pulverização
- para esvaziar e limpar o recipiente
- antes de qualquer trabalho de manutenção

Pistola

Desbloquear / Bloquear a pistola

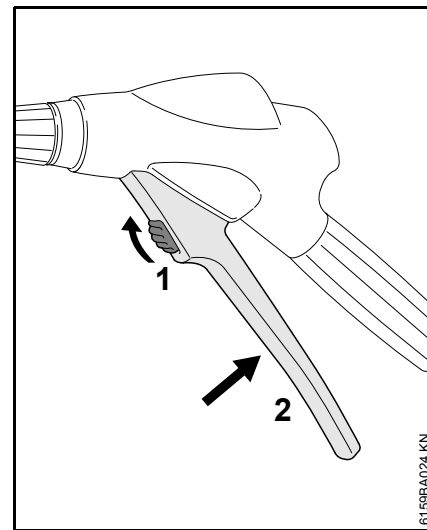

- Puxar a alavanca de segurança (1) para cima – a alavanca (2) é desbloqueada, e pode ser premeida a fundo

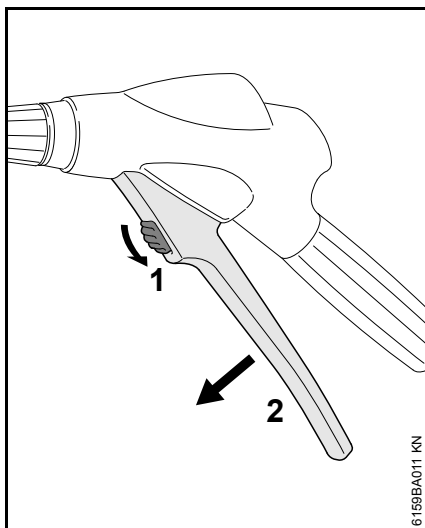

- Puxar a alavanca de segurança (1) para baixo – a alavanca (2) é bloqueada, assim é evitado que esta seja accionada involuntariamente

Pralongamento do tubo de injeção

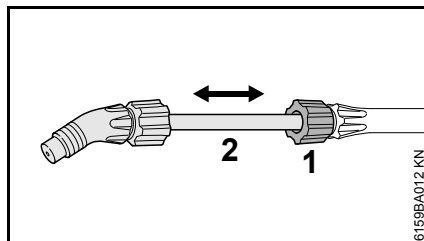

- Soltar a porca de capa (1)
- Retirar o pralongamento do tubo de injeção (2) até ao comprimento correspondente, e endireitá-lo – a abertura da tubeira indica para baixo
- Apertar bem a porca de capa (1)

Substituição da tubeira

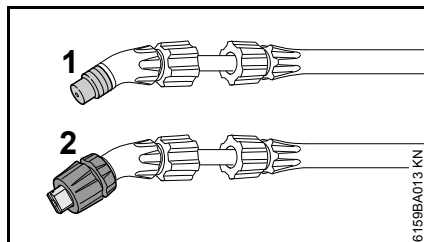

Uma tubeira cónica oca (1) ou uma tubeira com jacto plano (2) pode ser montada consoante as exigências.

Colocar o aparelho em funcionamento

Controlo visual

Só colocar o aparelho em funcionamento quando todas as peças estão intactas. Observar particularmente a impermeabilidade do recipiente de líquido e da união da mangueira.

Controlar a impermeabilidade

Efectuar o controlo com o recipiente de líquido vazio.

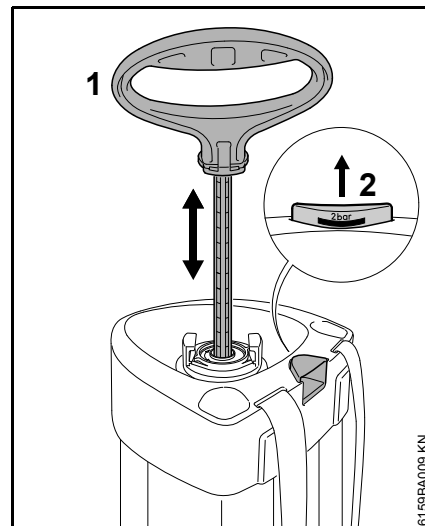

- Produzir pressão no recipiente de líquido – movimentar o cabo da bomba desbloqueado (1) várias vezes para cima e para baixo até

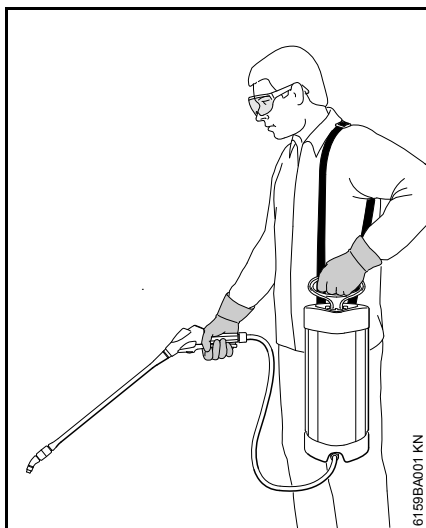

6159BA001 KN

- Suspende o recipiente de líquido com o cinto de suporte sobre o ombro esquerdo
- Accionar a pistola, e fazer sempre com que exista uma óptima pressão de trabalho
- Se a pressão de trabalho se baixar mais que 0,5 bar (7,25 psi), estabelecer novamente a pressão de trabalho depois de ter bombeado de novo

Depois da pulverização

- Libertar completamente a pressão do recipiente de líquido
- Desatarraxar a bomba do recipiente de líquido
- Esvaziar o recipiente de líquido num lugar bem ventilado – recolher a quantidade residual num recipiente adequado

Eliminar a quantidade residual conforme as prescrições e o meio ambiente – observar as indicações do fabricante dos insecticidas

- Lavar o recipiente de líquido com água limpa
- Abastecer o recipiente de líquido de água clara, bombear e pulverizar até que o recipiente de líquido seja esvaziado, e que a pressão seja decomposta completamente
- Limpar o aparelho completo com um pano húmido

Guardar o aparelho

- Guardar separadamente o recipiente de líquido e a bomba para os secar e armazenar
- Secar o aparelho, guardá-lo protegido contra os raios solares e sem gelo

Controlo e manutenção pelo utilizador

Bomba

Desmontagem

- Desatarraxar a bomba do recipiente de líquido
- Segurar a bomba no tubo cilíndrico, e desbloquear o cabo da bomba

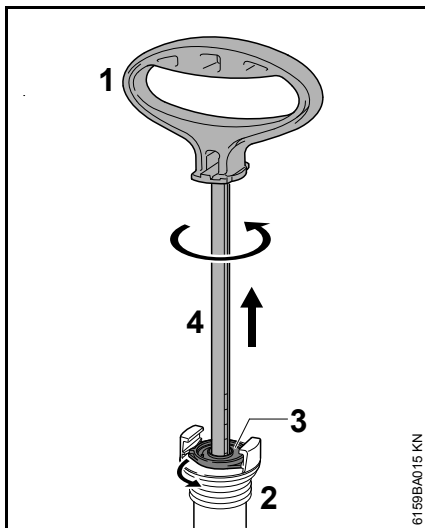

- Tirar o cabo da bomba (1) até ao encosto do tubo cilíndrico (2)
- Tirar no cabo da bomba, e girá-lo no sentido contrário aos ponteiros do relógio até que o bujão de guia (3) se solte do tubo cilíndrico
- Tirar a barra do êmbolo (4) do tubo cilíndrico

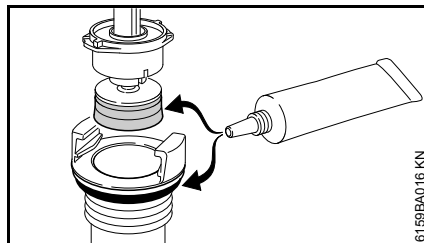

- Lubrificar a guarnição do êmbolo e o anel O com uma massa lubrificante autêntica a produtos alimentares

Montagem

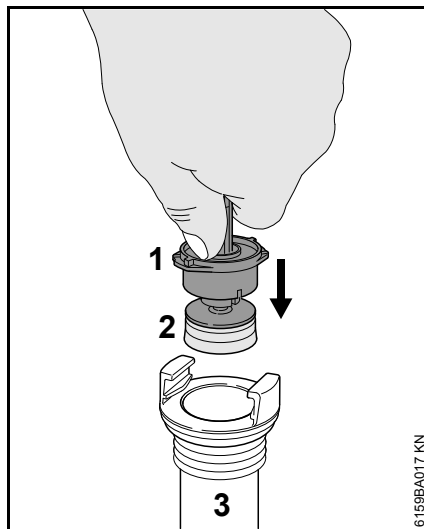

- Enfiar o bujão de guia (1) com guarnição do êmbolo (2) no tubo cilíndrico (3)
- Segurar o bujão de guia (1) com o polegar, e fazê-lo entrar no tubo cilíndrico

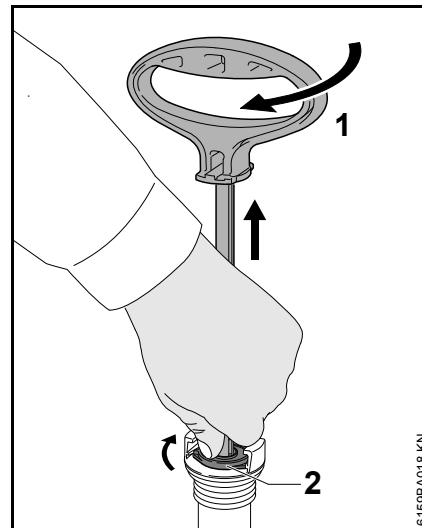

- Retirar o cabo da bomba (1) até ao encosto
- Girar o cabo da bomba (1) no sentido dos ponteiros do relógio – até que o bujão de guia (2) engate no tubo cilíndrico
- Puxar o cabo da bomba (1) para baixo, e bloqueá-lo
- Atarraxar novamente a bomba no recipiente de líquido

Limpar o filtro

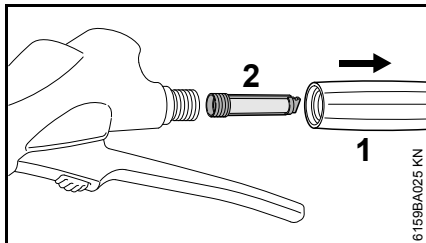

- Desatarraxar o cabo (1) da pistola, e retirar o filtro (2)

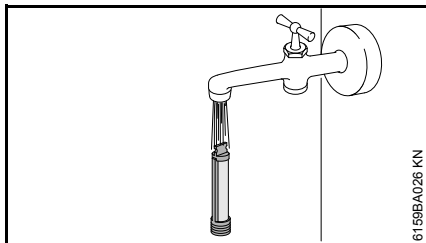

- Lavar o filtro sob água corrente

Limpar a tubeira

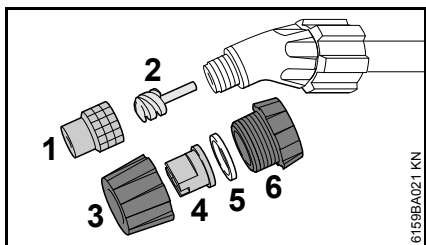

- Desatarraxar a tubeira cónica oca (1) com peça intercalada de torção (2) do tubo de injeção

ou

- Desatarraxar a tubeira com jacto plano do tubo de injeção
- Desatarraxar a porca de capa (3) do corpo da tubeira (6), e retirar a tubeira (4) com o anel de vedação (5)

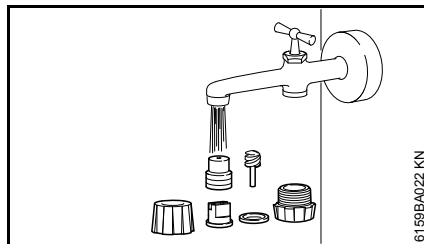

- Lavar as peças sob água corrente, e remontá-las

Indicações de manutenção e de conservação

As indicações referem-se às condições de emprego normais. Reduzir correspondentemente os intervalos indicados com tempos de trabalho diários prolongados.		antes de iniciar o trabalho	depois do fim do trabalho resp. diariamente	semanalmente	mensalmente	anualmente	no caso de uma perturbação	no caso de uma danificação	em caso de necessidade
Aparelho completo	Controlo visual (estado, impermeabilidade)	X							
	Limpar		X						
Tubeira	Limpar		X						X
Filtro na pistola	Limpar		X						X
Recipiente de líquido, sistema de mangueiras, tubo de injeção	Esvaziar		X						
	Limpar		X						
Guarnição do êmbolo	Lubrificar					X			X
Anel O	Lubrificar					X			X
Autocolante de segurança	Substituir							X	

Peças importantes

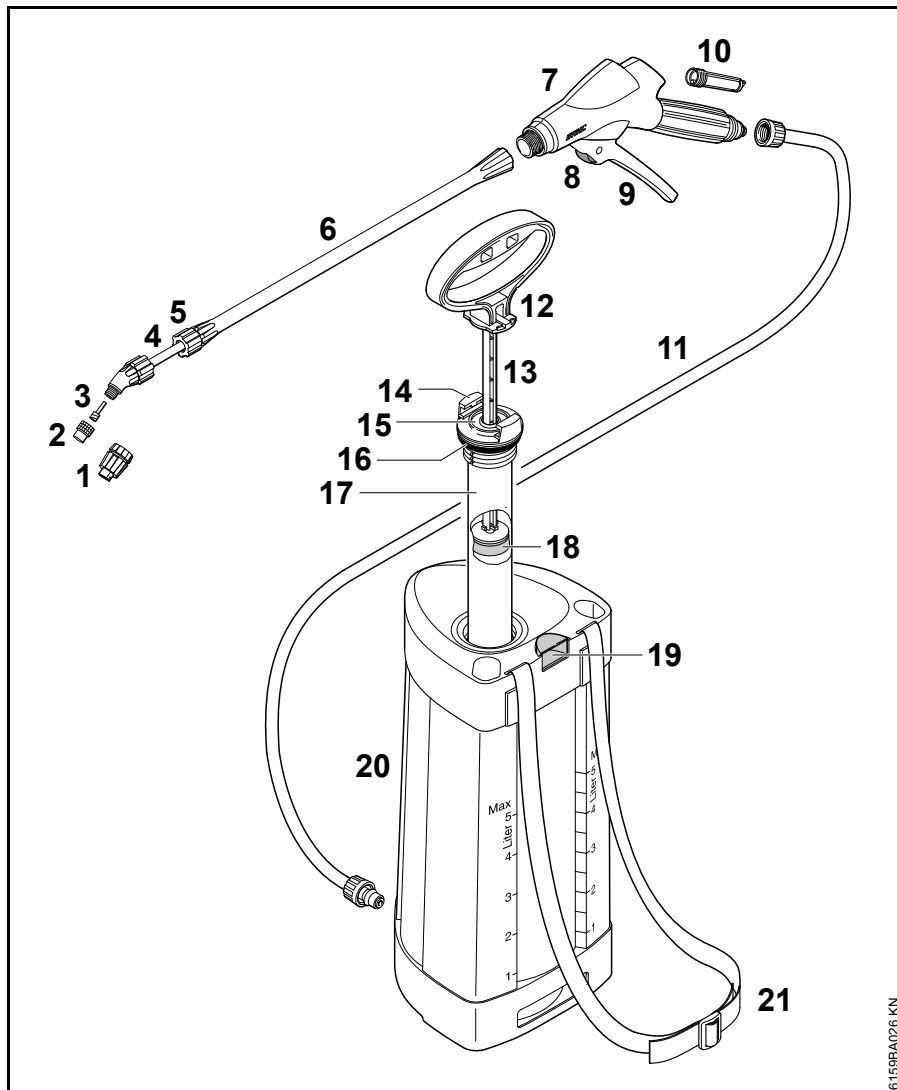

- 1 Tubeira com jacto plano
- 2 Tubeira cónica oco
- 3 Peça intercalada de torção
- 4 Prolongamento do tubo de injeção
- 5 Porca de capa
- 6 Tubo de injeção
- 7 Pistola
- 8 Alavanca de segurança
- 9 Alavanca
- 10 Filtro
- 11 Mangueira
- 12 Cabo da bomba
- 13 Barra do êmbolo
- 14 Bloqueio no cilindro da bomba
- 15 Bujão de guia
- 16 Anel O
- 17 Cilindro da bomba
- 18 Guarnição do êmbolo
- 19 Manómetro do pistão / Válvula de segurança
- 20 Recipiente de líquido
- 21 Cinto de suporte

6.159BA026 KN

Dados técnicos

Dados hidráulicos

Pressão de pulverização, no máx.:	3 bar (43,50 psi)
Corrente do volume, no máx.:	1,0 l/min (61,02 cu. in./min)
Quantidade de enchimento, no máx.:	5 l (1,32 US gals)
Conteúdo inteiro:	6,4 l (1,69 US gals)
Temperatura de serviço, no máx.:	30° C (86 °F)
Quantidade residual técnica:	<0,04 l (1,4 oz.)
Força de recuo:	<5 N (1,12 lbf.)

Vista de conjunto da pressão de trabalho / quantidade

Pressão de injeção	Quantidade de fluxo com tubeira cónica oca
1,5 bar (21,75 psi)	0,49 l/min (29,9 cu. in./min)
2,0 bar (29,0 psi)	0,56 l/min (34,17 cu. in./min)
3,0 bar (43,51 psi)	0,69 l/min (42,11 cu. in./min)

Peso

Peso sem carga: 1,3 kg (2,9 lbs.)

Acessórios especiais

Protecção contra injeção

Enfaixa o jacto de agentes de ejeção, e reduz o desvio dos líquidos projectados.

As informações actuais referentes a estes acessórios especiais e a outros acessórios especiais podem ser adquiridas no revendedor especializado da STIHL.

Eliminar as perturbações de serviço

Antes de iniciar, pulverizar o aparelho até estar vazio até que a pressão seja decomposta completamente – o líquido pode sair descontroladamente para fora durante trabalhos no aparelho quando a pressão não é evacuada.

Efectuar uma marcha de ensaio com água limpa depois de ter efectuado os trabalhos.

Avaria	Causa	Solução
Não se produz uma pressão durante a bombagem	A bomba não é atarraxada firmemente	Atarraxar firmemente a bomba com o cabo da bomba bloqueado
	Anel O na bomba danificado	Substituir o anel O
	Guarnição do êmbolo danificada	Substituir a guarnição do êmbolo
Líquido penetra na bomba	Arruela da válvula suja ou danificada	Limpar ou substituir a arruela da válvula
O manómetro do pistão não indica uma pressão do recipiente, a válvula de segurança é activada demasiado cedo	Manómetro do pistão defeituoso	Substituir o recipiente de líquido
A tubeira não pulveriza – existe pressão no recipiente de líquido	Tubeira / Peça intercalada de torção e / ou filtro entupida / entupido	Limpar a tubeira / peça intercalada de torção e / ou o filtro
Só o jacto – nenhuma pulverização	Peça intercalada de torção na tubeira falta	Inserir a peça intercalada de torção na tubeira

Indicações de reparação

Os utilizadores deste aparelho devem unicamente efectuar os trabalhos de manutenção e de conservação descritos nestas Instruções de serviço. As demais reparações devem unicamente ser efectuadas pelos revendedores especializados.

A STIHL recomenda mandar efectuar os trabalhos de manutenção e as reparações unicamente pelo revendedor especializado da STIHL. Aos revendedores especializados da STIHL são oferecidas regularmente instruções, e são postas à disposição Informações técnicas.

Durante as reparações, aplicar unicamente as peças de reposição autorizadas pela STIHL para este aparelho, ou as peças tecnicamente similares. Utilizar unicamente as peças de reposição de alta qualidade. Senão pode existir o perigo de acidentes ou de danos no aparelho.

A STIHL recomenda utilizar as peças de reposição originais da STIHL.

As peças de reposição originais da STIHL podem ser reconhecidas pelo número da peça de reposição da STIHL, pelo emblema **STIHL** e eventualmente pelo símbolo para as peças de reposição da STIHL  (o símbolo também pode estar só em pequenas peças).

Eliminação

Observar as prescrições específicas nos diferentes países para a eliminação.

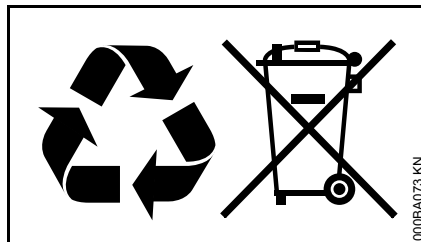

Os produtos da STIHL não devem ser deitados no lixo doméstico. Fazer com que os produtos da STIHL, a bateria, os acessórios e a embalagem sejam reutilizados ecologicamente.

As informações actuais referentes à eliminação podem ser adquiridas no revendedor especializado da STIHL.

Declaração de conformidade CE

ANDREAS STIHL AG & Co. KG
Badstr. 115
D-71336 Waiblingen

certifica que o

Construção: Aparelho de
 injecção

Marca de fábrica: STIHL

Tipo: SG 31

Identificação de série: 4255

Corresponde às prescrições em
conversão da norma 2006/42/CE.

Depósito da documentação técnica:

ANDREAS STIHL AG & Co. KG
Produktzulassung

Waiblingen, 13.12.2012

ANDREAS STIHL AG & Co. KG

em exercício

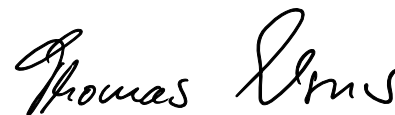

Thomas Elsner

Director do management dos grupos de
produtos



0458-595-8421-A

spanisch / portugiesisch



www.stihl.com



0458-595-8421-A